



USER MANUEL

English/Deutsch/Français

Indoor/Outdoor Electrical Heater



Heattune 926

Please read this instruction manual carefully before use and keep it in a safe place for future reference.

CUSTOMER SUPPORT

Thank you for being one of our valued customers. We appreciate you and are always here to help.

If you encounter any issues, please contact our after-sales service department at the Coseng store immediately. We are committed to providing a satisfactory solution.

If the heater meets your expectations, we would love to hear your feedback.

KUNDENSERVICE

Vielen Dank, dass Sie einer unserer geschätzten Kunden sind. Wir schätzen Sie sehr und sind jederzeit für Sie da.

Sollten Sie auf Probleme stoßen, wenden Sie sich bitte umgehend an unseren Kundendienst im Coseng-Shop. Wir setzen alles daran, eine zufriedenstellende Lösung für Sie zu finden.

Wenn der Heizstrahler Ihren Erwartungen entspricht, freuen wir uns über Ihr Feedback.

SERVICE CLIENT

Merci d'être l'un de nos précieux clients. Nous vous remercions pour votre soutien et nous restons toujours à votre disposition.

Ce chauffage bénéficie d'un service de garantie produit. Si vous rencontrez un problème lors de son utilisation, veuillez contacter immédiatement le service après-vente de la boutique Coseng. Nous nous engageons à vous fournir une solution satisfaisante.

Si ce chauffage répond à vos attentes, nous serions ravis de recevoir vos commentaires.

Email: CosengAmz@163.com

PACKING LIST

The Heatune 926 heater package includes the following items:
(The remote controller does not include batteries. Please insert two AAA batteries.)

PACKLISTE

Heatune 926 heizung-Paket enthält die folgenden Artikel:
(Die Fernbedienung enthält keine Batterien, Bitte legen Sie zwei AAA-Batterien ein.)

LISTE DE COLISAGE

Le paquet du chauffage Heatune 926 contient les éléments suivants :
(La télécommande ne contient pas de piles. Veuillez insérer deux piles AAA.)

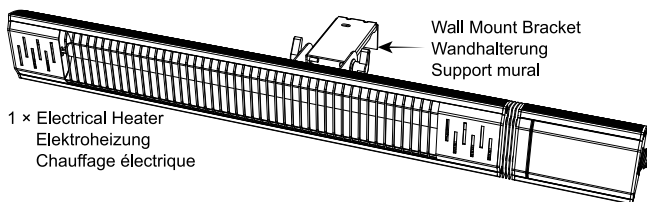

1 × Remote control
Fernbedienung
Télécommande

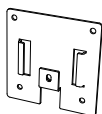

1 × Fixed clip
Fester Clip
Clip fixe



1 × Knob
Knopf
bouton rotatif



4 × ST4*30



4 × wall anchors
Wanddübel
ancrages muraux

ENGLISH

PAGE

01-08

DEUTSCH

SEITE

09-16

FRANÇAIS

PAGE

17-24

SAFETY WARNINGS

WARNING: Keep flammable materials away from the heater. Do not cover the unit. Do not leave the heater unattended while in use.

- Do not use in indoor wet areas such as showers or enclosed spaces where water may splash directly onto the heater. This product is designed to withstand outdoor rain and snow but is not intended for indoor environments with direct water exposure.
- Do not use in confined spaces where individuals cannot exit independently unless under continuous supervision.
- Do not touch the heater when it is hot. Allow it to cool before moving or cleaning.
- Unplug the heater if it will not be used for an extended period (e.g., several days or weeks).
- Do not operate the heater if the power cord or plug is damaged.
- If the power cord is damaged, it must be replaced by the manufacturer or a qualified technician.
- Do not use with an extension cord or power strip. Plug only into a properly grounded outlet.
- Do not insert objects into any openings.
- Keep out of reach of children and pets.
- This heater does not have a thermostat and cannot regulate room temperature.
- Do not attempt to repair or disassemble the heater yourself.
- Use only as described in this manual.

INSTALLATION INSTRUCTIONS

Before installing the heater, please check whether the heating lamp is broken or not.

- Please hold the heater gently to avoid damaging the product.
- Do not install the heater in an environment containing acidic or alkaline substances.
- Make sure the product is properly grounded.
- Make sure the rated voltage of the product matches the local voltage.
- Make sure that the power supply can provide sufficient current for the heater.

SELECTION OF INSTALLATION LOCATION

To ensure safe operation, the installation location should comply with the following recommendations:

- Check the external wall for any damage before installation.
- Check the external wall for communication cables and pipes. If there are any service lines in the vicinity, do not install the heater there and find another location.
- Keep a distance of at least 50 cm (1.5 feet) from ceilings, roofs, or other coverings.
- Keep a distance of at least 50 cm (1.5 feet) from any surrounding objects.
- The heater must not face upward toward the ceiling. The heating element should face towards the area to be heated.

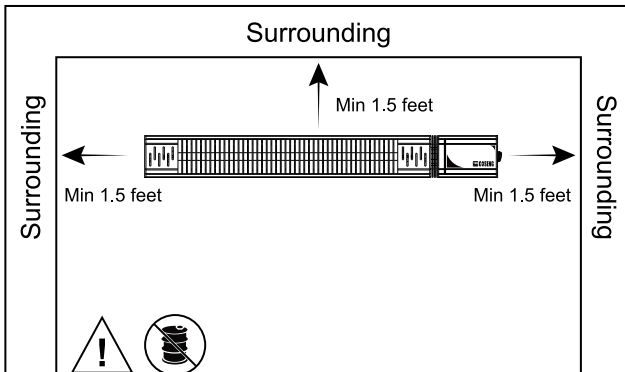

KEEP FLAMMABLE MATERIALS AWAY FROM THE HEATER.

INSTALLATION STEPS

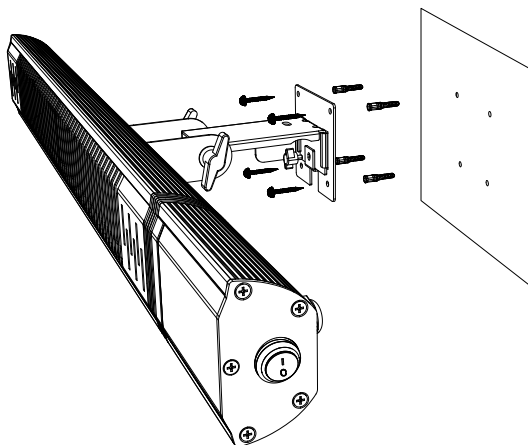

1. Using the Fixed clip, mark the location of the four holes on the mounting surface. Make sure the bracket is level. Use an impact drill to drill four round holes at the marked points.

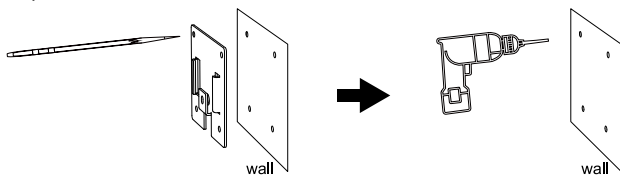

2. Insert four plastic wall anchors into the drilled holes

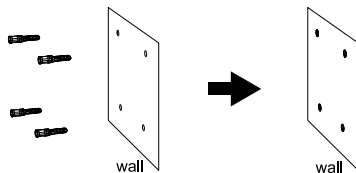

3. Secure the Fixed clip using four ST4*30 screws to ensure the mounting points are firmly fixed.

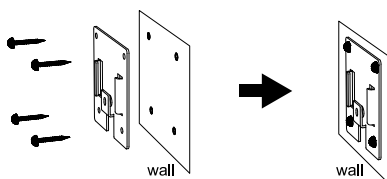

4. Insert the wall mount bracket into the fixed clip and tighten the knob to secure the heater in place.

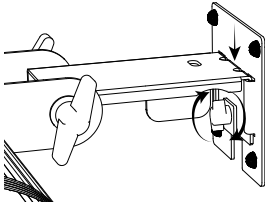

5. Loosen the side knobs and tilt the heater to the desired angle, then tighten the knobs to lock it in place. Make sure the heater is stable before use.

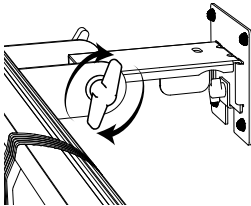

OPERATION INSTRUCTIONS

Plugging In and Turning On

1. Connect the heater to a suitable power outlet.

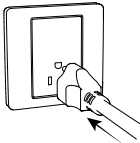

2. Push the switch upward to the "I" position to turn on the device.

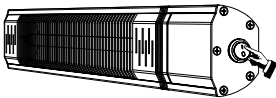

3. The screen display "⏻" indicates the unit is powered on.

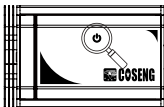

TOUCHSCREEN OPERATION

1. Turning on the heater: Touch the "⏻" to activate the heater. The digital screen will display "P0".

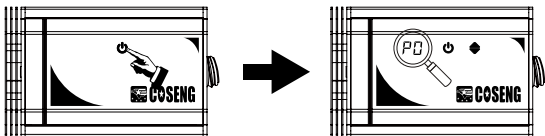

2. Adjusting the Power Settings: Touch the "◆" to adjust the power settings. You can select from P1 to P4 levels.

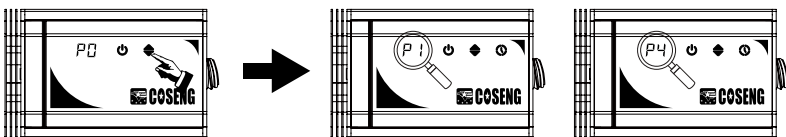

3. Setting the Timer: Touch the "⌚" to set the timer. The display will flash "01". You can set the timer for up to 24 hours. Once set, the timer will start automatically.

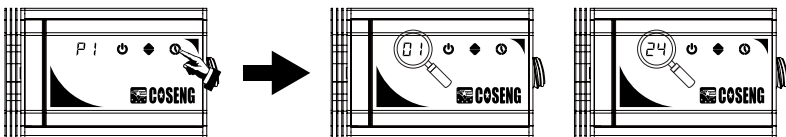

4. Entering Standby Mode: Touch the "⏻" to turn off the heater and enter standby mode.

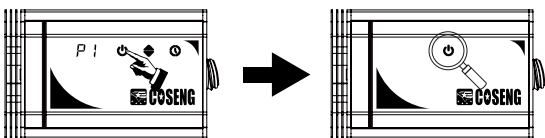

REMOTE CONTROL OPERATION

1. Before using the remote control, slide open its back to install two AAA batteries. Ensure the heater is powered on.

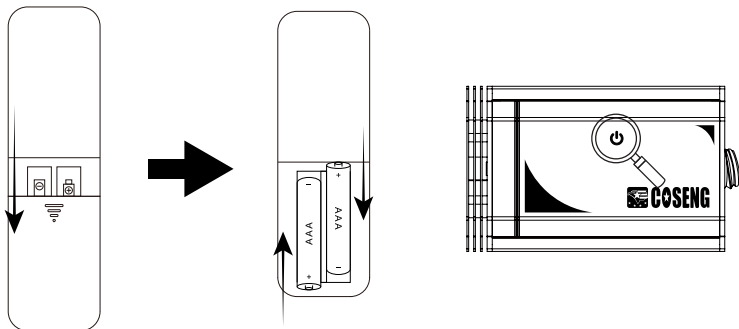

2. First-time activation of the heater: Press the "⏻" to activate the heater. The digital screen will display "P0".

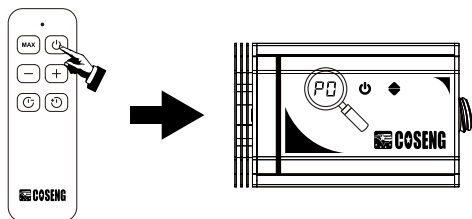

3. Adjusting the Power Settings: Use the "+" or "-" button on the remote control to cycle through the power settings. You can select from P1 to P4 levels. (Press the "MAX" button on the remote control to set the power to "P4".) When the heater is operating, the indicator light will illuminate.

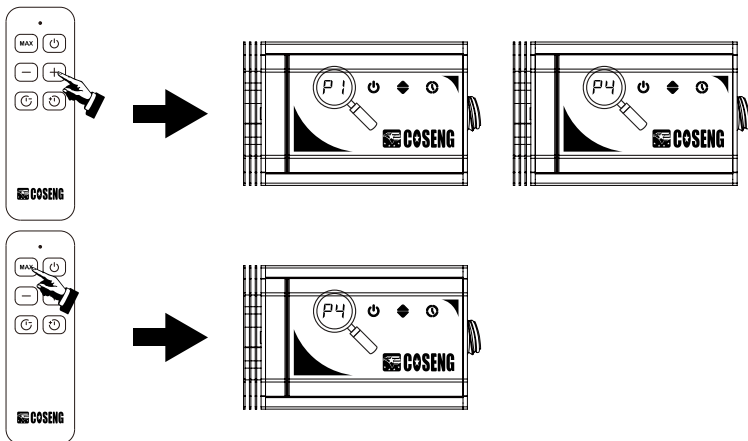

4. Setting the Timer: Press the "⌚" or "🕒" to set the timer. The display will flash "01". Then press the button on the remote control to increase and decrease the number of timing hours. You can set the timer for up to 24 hours. Once set, the timer will start automatically.

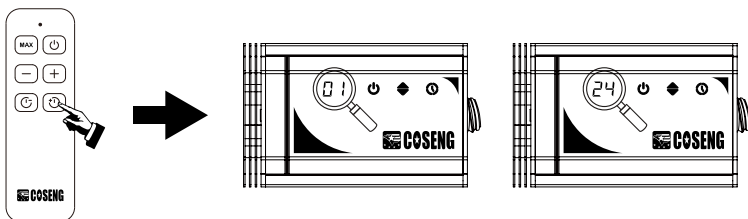

5. Entering Standby Mode: Press the power button again to turn off the heater and enter standby mode.

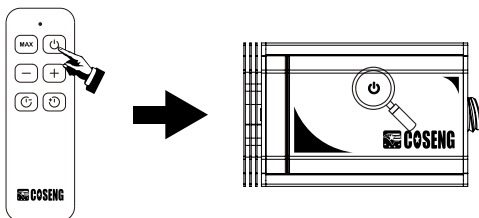

MAINTENANCE

Regular and careful maintenance of your electric heater is essential for its long-term efficient operation.

- **Visual Inspection:** When cleaning your heater, visually inspect the reflector, wires and frame for any distortion. If you find any problems, consult a qualified technician. Also, check the power cord and plug for any signs of damage.
- **Monthly Inspection:** Check the cleanliness of the reflector and infrared filament once a month. Follow cleaning and maintenance instructions as needed. Depending on the amount of dust in your surroundings, you may need to increase the frequency of inspections.
- When not using the heater for an extended period of time, retain the original packaging for future use.
- If the power cord is damaged, it must be replaced by the manufacturer, its service agent or similarly qualified person to avoid danger.
- Do not attempt to repair or adjust any electrical or mechanical function of this equipment. This appliance contains no user-serviceable parts. Only a qualified electrician should perform maintenance or repairs. Attempting to repair the unit yourself will void the warranty.

CLEANING INSTRUCTIONS

- **Safety First:** Before cleaning, make sure the power is turned off and the power cord is unplugged.
- **Remove Front Grille:** Use a flat-blade screwdriver to remove the front grille from the frame.
- **Clean Reflector and Filament:** Clean the reflector and filament with a soft cloth, a smooth brush, or use cold or dry air. If using a damp cloth, ensure it is not too wet. Avoid using any chemical detergents that could damage the reflector.
- **Avoid Harsh Cleaners:** Do not use cleaning materials that might damage the reflector or other components (e.g., harsh detergents).

SICHERHEITSWARNUNGEN

WARNUNG: Halten Sie brennbare Materialien vom Heizgerät fern. Decken Sie das Gerät nicht ab. Lassen Sie den Heizstrahler während des Betriebs niemals unbeaufsichtigt.

- Verwenden Sie das Gerät nicht in feuchten Innenbereichen wie Duschen oder geschlossenen Räumen, in denen Wasser direkt auf den Heizstrahler spritzen kann. Dieses Produkt ist für Regen und Schnee im Außenbereich ausgelegt, jedoch nicht für den Einsatz in Innenräumen mit direkter Wassereinwirkung bestimmt.
- Nicht in engen Räumen verwenden, in denen sich Personen nicht selbstständig entfernen können – es sei denn, sie stehen unter ständiger Aufsicht.
- Berühren Sie den Heizstrahler nicht, wenn er heiß ist. Lassen Sie ihn vor dem Bewegen oder Reinigen vollständig abkühlen.
- Ziehen Sie den Stecker, wenn das Gerät über einen längeren Zeitraum (z. B. mehrere Tage oder Wochen) nicht verwendet wird.
- Betreiben Sie das Gerät nicht, wenn das Netzkabel oder der Stecker beschädigt ist.
- Wenn das Netzkabel beschädigt ist, muss es vom Hersteller oder einer qualifizierten Fachkraft ersetzt werden.
- Verwenden Sie das Gerät nicht mit Verlängerungskabeln oder Mehrfachsteckdosen. Nur an eine ordnungsgemäß geerdete Steckdose anschließen.
- Führen Sie keine Gegenstände in Öffnungen des Geräts ein.
- Von Kindern und Haustieren fernhalten.
- Dieser Heizstrahler verfügt über kein Thermostat und kann die Raumtemperatur nicht regulieren.
- Versuchen Sie nicht, das Gerät selbst zu reparieren oder auseinanderzubauen.
- Verwenden Sie das Gerät nur wie in dieser Anleitung beschrieben.

INSTALLATIONSANLEITUNG

Bevor Sie den Heizstrahler installieren, überprüfen Sie bitte, ob die Heizlampe beschädigt ist.

- Halten Sie den Heizstrahler vorsichtig, um Beschädigungen zu vermeiden.
- Installieren Sie das Gerät nicht in Umgebungen mit säure- oder alkalihaltigen Substanzen.
- Stellen Sie sicher, dass das Produkt ordnungsgemäß geerdet ist.
- Vergewissern Sie sich, dass die Nennspannung des Produkts mit der örtlichen Netzspannung übereinstimmt.
- Stellen Sie sicher, dass die Stromversorgung genügend Strom für den Betrieb des Heizstrahlers liefert.

AUSWAHL DES INSTALLATIONSORTES

Um einen sicheren Betrieb zu gewährleisten, sollten die folgenden Empfehlungen für den Installationsort beachtet werden:

- Überprüfen Sie die Außenwand vor der Installation auf mögliche Schäden.
- Stellen Sie sicher, dass sich keine Kommunikationskabel oder Rohrleitungen in der Wand befinden. Wenn Versorgungsleitungen vorhanden sind, installieren Sie das Gerät bitte an einem anderen Ort.
- Halten Sie mindestens 50 cm (1,5 Fuß) Abstand zu Decken, Dächern oder anderen Abdeckungen.
- Halten Sie mindestens 50 cm (1,5 Fuß) Abstand zu allen umliegenden Objekten.
- Der Heizstrahler darf nicht nach oben zur Decke ausgerichtet werden. Das Heizelement sollte auf den zu beheizenden Bereich zeigen.

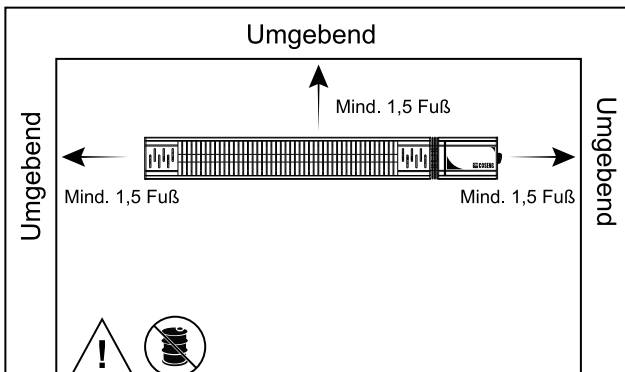

ENTFLAMMBARE MATERIALIEN VOM HEIZGERÄT FERNHALTEN.

INSTALLATIONSSCHRITTE

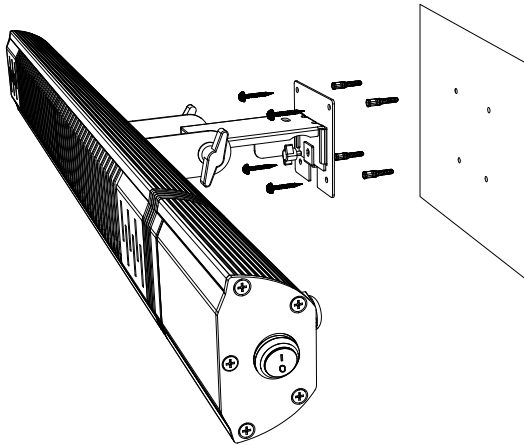

1. Markieren Sie mit dem festen Clip die Position der vier Bohrlöcher an der Montagefläche. Achten Sie darauf, dass die Halterung waagrecht ist. Verwenden Sie eine Schlagbohrmaschine, um an den markierten Stellen vier runde Löcher zu bohren.

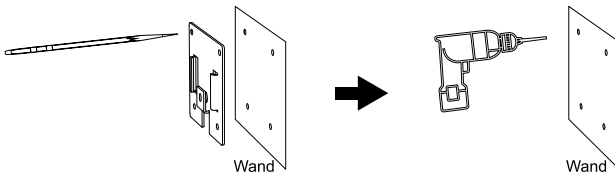

2. Setzen Sie vier Kunststoff-Wanddübel in die gebohrten Löcher ein.

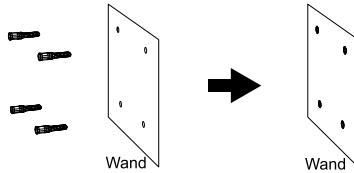

3. Befestigen Sie den festen Clip mit vier ST4*30-Schrauben, um sicherzustellen, dass die Befestigungspunkte fest fixiert sind.

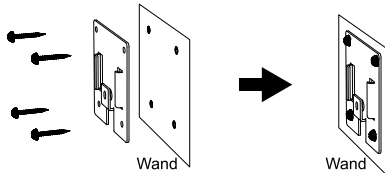

4. Setzen Sie die Wandhalterung in den festen Clip ein und ziehen Sie den Knopf fest, um den Heizstrahler zu sichern.

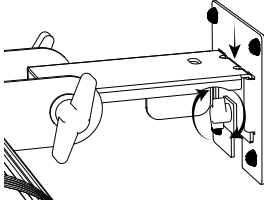

5. Lösen Sie die seitlichen Knöpfe, neigen Sie den Heizstrahler auf den gewünschten Winkel und ziehen Sie die Knöpfe dann fest, um ihn zu fixieren. Stellen Sie sicher, dass der Heizstrahler vor der Benutzung stabil steht.

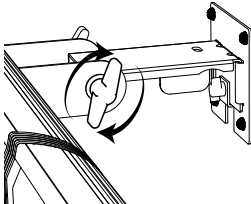

BEDIENUNGSANLEITUNG

Anschließen und Einschalten

1. Schließen Sie den Heizstrahler an eine geeignete Stromquelle an.

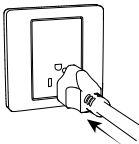

2. Drücken Sie den Schalter nach oben in die Position „“, um das Gerät einzuschalten.

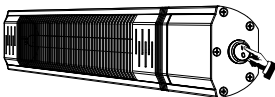

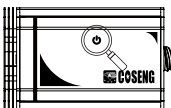

3. Wenn auf dem Display „“ erscheint, ist das Gerät eingeschaltet.



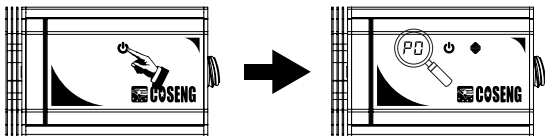

TOUCHSCREEN-BEDIENUNG

1. Heizgerät einschalten: Berühren Sie „“, um den Heizstrahler zu aktivieren. Das digitale Display zeigt „P0“ an.

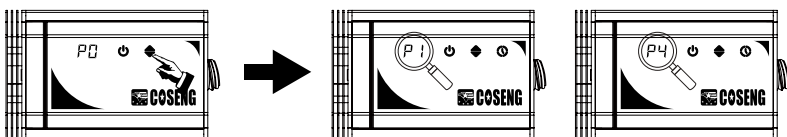

2. Leistungsstufen einstellen: Berühren Sie „“, um die Leistungsstufe einzustellen. Sie können zwischen den Stufen P1 bis P4 wählen.



3. Timer einstellen: Berühren Sie „“, um den Timer zu aktivieren. Das Display blinkt mit „01“. Der Timer kann auf bis zu 24 Stunden eingestellt werden. Nach dem Einstellen startet der Timer automatisch.

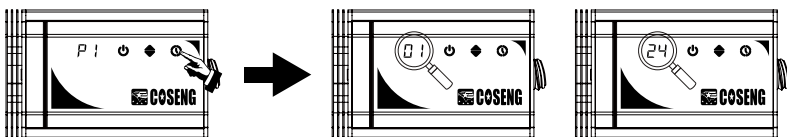

4. Standby-Modus aktivieren: Berühren Sie „“, um den Heizstrahler auszuschalten und in den Standby-Modus zu versetzen.

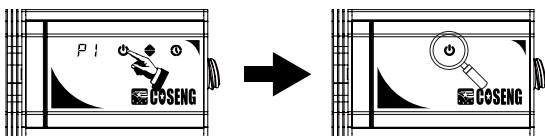

BEDIENUNG MIT DER FERNBEDIENUNG

1. Bevor Sie die Fernbedienung verwenden, öffnen Sie die Rückseite und setzen Sie zwei AAA-Batterien ein. Stellen Sie sicher, dass der Heizstrahler eingeschaltet ist.

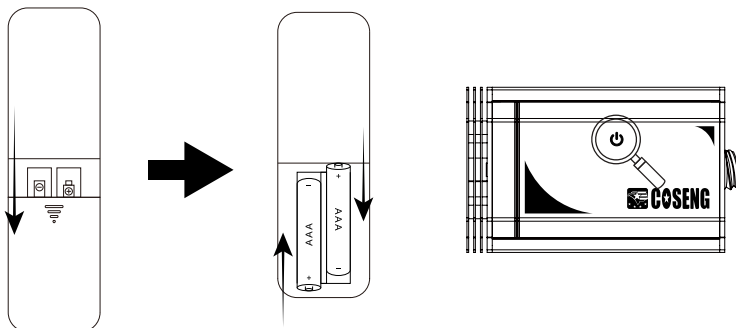

2. Erstaktivierung des Heizgeräts: Drücken Sie die Taste „“, um den Heizstrahler zu aktivieren. Das digitale Display zeigt „P0“ an.

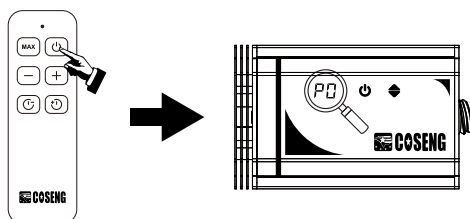

3. Leistungsstufe einstellen: Verwenden Sie die Tasten „+“ oder „-“ auf der Fernbedienung, um durch die Leistungsstufen zu blättern. Sie können zwischen P1 und P4 wählen. (Drücken Sie die Taste „MAX“ auf der Fernbedienung, um direkt auf „P4“ zu stellen.) Wenn der Heizstrahler in Betrieb ist, leuchtet die Kontrollanzeige.

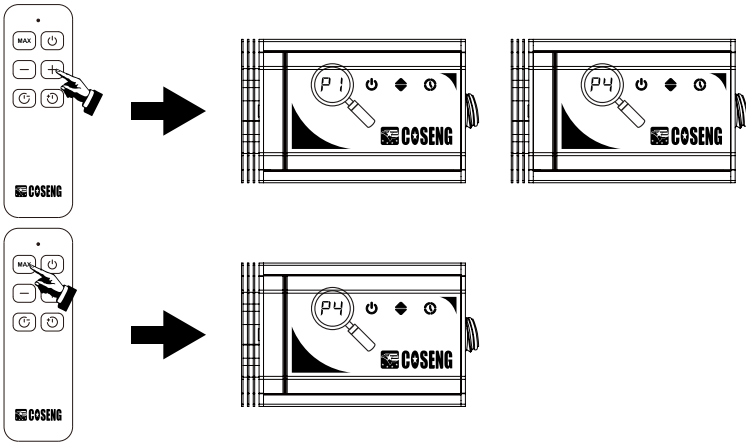

4. Timer einstellen: Drücken Sie die Tasten „⌚“ oder „⌚“, um den Timer einzustellen. Das Display blinkt mit „01“. Drücken Sie anschließend die Taste auf der Fernbedienung, um die Stundenzahl zu erhöhen oder zu verringern. Sie können den Timer auf bis zu 24 Stunden einstellen. Sobald die Einstellung erfolgt ist, startet der Timer automatisch.

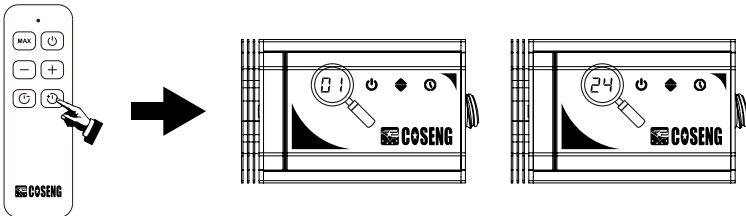

Standby-Modus aktivieren: Drücken Sie erneut die Einschalttaste, um den Heizstrahler auszuschalten und in den Standby-Modus zu versetzen.

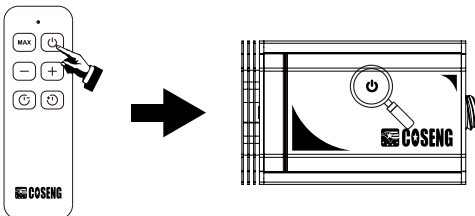

WARTUNG

Eine regelmäßige und sorgfältige Wartung Ihres Elektroheizgeräts ist entscheidend für einen langfristig effizienten Betrieb.

- Sichtprüfung: Inspizieren Sie beim Reinigen des Heizgeräts den Reflektor, die Kabel und den Rahmen visuell auf Verformungen. Wenn Sie Probleme feststellen, wenden Sie sich an einen qualifizierten Techniker. Überprüfen Sie außerdem das Netzkabel und den Stecker auf Beschädigungen.
- Monatliche Prüfung: Kontrollieren Sie einmal im Monat die Sauberkeit des Reflektors und des Infrarot-Heizelements. Befolgen Sie bei Bedarf die Anweisungen zur Reinigung und Wartung. Je nach Staubbelastung in Ihrer Umgebung kann eine häufigere Inspektion erforderlich sein.
- Wenn Sie den Heizstrahler über einen längeren Zeitraum nicht verwenden, bewahren Sie die Originalverpackung für eine spätere Verwendung auf.
- Wenn das Netzkabel beschädigt ist, muss es vom Hersteller, einem Kundendienstmitarbeiter oder einer ähnlich qualifizierten Person ersetzt werden, um Gefahren zu vermeiden.
- Versuchen Sie nicht, elektrische oder mechanische Funktionen dieses Geräts selbst zu reparieren oder anzupassen. Dieses Gerät enthält keine vom Benutzer wartbaren Teile. Wartung und Reparaturen dürfen nur von einem qualifizierten Elektriker durchgeführt werden. Eigenständige Reparaturversuche führen zum Erlöschen der Garantie.

REINIGUNGSANWEISUNGEN

- Sicherheit zuerst: Schalten Sie das Gerät vor der Reinigung aus und ziehen Sie den Netzstecker.
- Frontgitter entfernen: Verwenden Sie einen Schlitzschraubendreher, um das Frontgitter vom Rahmen zu entfernen.
- Reflektor und Heizelement reinigen: Reinigen Sie Reflektor und Heizelement mit einem weichen Tuch, einer weichen Bürste oder mit kalter/druckloser Luft. Wenn Sie ein feuchtes Tuch verwenden, achten Sie darauf, dass es nicht zu nass ist. Verwenden Sie keine chemischen Reinigungsmittel, die den Reflektor beschädigen könnten.
- Aggressive Reiniger vermeiden: Verwenden Sie keine Reinigungsmittel, die den Reflektor oder andere Komponenten beschädigen könnten (z. B. starke Reinigungsmittel).

AVERTISSEMENTS DE SÉCURITÉ

AVERTISSEMENT : Gardez les matériaux inflammables à l'écart du chauffage. Ne couvrez pas l'appareil. Ne laissez jamais le chauffage sans surveillance lorsqu'il est en fonctionnement.

- Ne l'utilisez pas dans des zones humides à l'intérieur, comme les douches ou les espaces clos où de l'eau pourrait éclabousser directement l'appareil. Ce produit est conçu pour résister à la pluie et à la neige en extérieur, mais n'est pas destiné à des environnements intérieurs exposés directement à l'eau.
- Ne l'utilisez pas dans des espaces confinés où les personnes ne peuvent pas sortir de manière autonome, sauf sous surveillance constante.
- Ne touchez pas le chauffage lorsqu'il est chaud. Laissez-le refroidir avant de le déplacer ou de le nettoyer.
- Débranchez l'appareil s'il ne doit pas être utilisé pendant une période prolongée (par exemple, plusieurs jours ou semaines).
- N'utilisez pas l'appareil si le cordon d'alimentation ou la fiche est endommagé(e).
- Si le cordon est endommagé, il doit être remplacé par le fabricant ou un technicien qualifié.
- N'utilisez pas l'appareil avec une rallonge ou une multiprise. Branchez-le uniquement sur une prise correctement mise à la terre.
- N'insérez aucun objet dans les ouvertures de l'appareil.
- Tenez-le hors de portée des enfants et des animaux.
- Ce chauffage ne dispose pas de thermostat et ne peut pas réguler la température ambiante.
- Ne tentez pas de réparer ou démonter l'appareil vous-même.
- Utilisez l'appareil uniquement comme décrit dans ce manuel.

INSTRUCTIONS D'INSTALLATION

Avant d'installer le chauffage, veuillez vérifier si la lampe chauffante est endommagée ou non.

- Tenez le chauffage avec précaution pour éviter d'endommager le produit.
- N'installez pas l'appareil dans un environnement contenant des substances acides ou alcalines.
- Assurez-vous que le produit est correctement mis à la terre.
- Vérifiez que la tension nominale du produit correspond à la tension locale.
- Assurez-vous que l'alimentation électrique peut fournir un courant suffisant pour le chauffage.

CHOIX DE L'EMPLACEMENT D'INSTALLATION

Pour garantir un fonctionnement en toute sécurité, l'emplacement d'installation doit respecter les recommandations suivantes :

- Vérifiez que le mur extérieur n'est pas endommagé avant l'installation.
- Vérifiez la présence de câbles de communication et de conduites dans le mur. En cas de lignes de service à proximité, choisissez un autre emplacement.
- Maintenez une distance d'au moins 50 cm (1,5 pied) par rapport aux plafonds, toitures ou autres couvertures.
- Maintenez une distance d'au moins 50 cm (1,5 pied) par rapport aux objets environnants.
- Le chauffage ne doit pas être orienté vers le haut en direction du plafond. L'élément chauffant doit être dirigé vers la zone à chauffer.

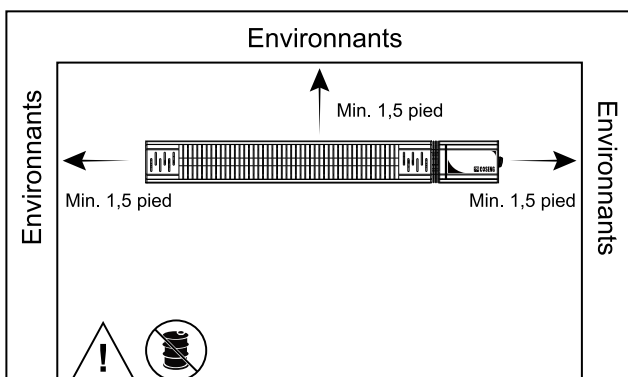

GARDER LES MATÉRIAUX INFLAMMABLES À L'ÉCART DU CHAUFFAGE.

ÉTAPES D'INSTALLATION

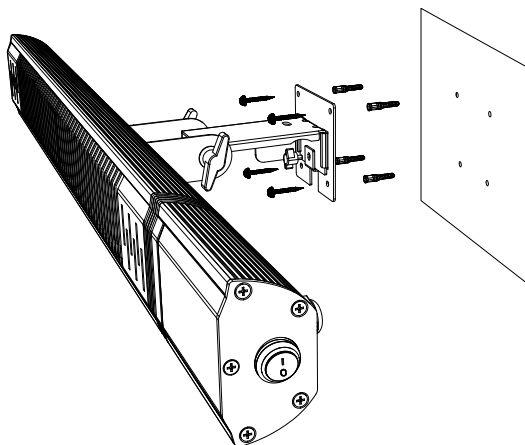

1. À l'aide du clip fixe, marquez l'emplacement des quatre trous sur la surface de montage. Assurez-vous que le support est de niveau. Utilisez une perceuse à percussion pour percer quatre trous ronds aux emplacements marqués.

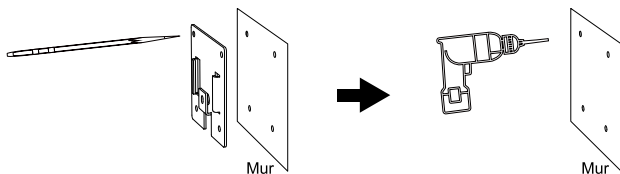

2. Insérez quatre chevilles murales en plastique dans les trous percés.

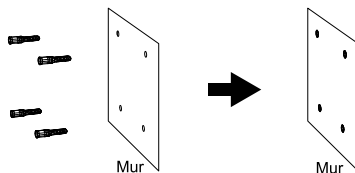

3. Fixez le clip fixe à l'aide de quatre vis ST4*30 pour garantir que les points de montage sont solidement fixés.

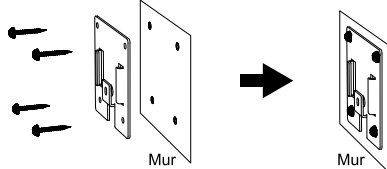

4. Insérez le support mural dans le clip fixe, puis serrez le bouton rotatif pour fixer le chauffage.

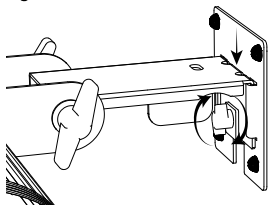

5. Desserrez les boutons latéraux, inclinez le chauffage à l'angle souhaité, puis resserrez les boutons pour le verrouiller. Assurez-vous que l'appareil est stable avant utilisation.

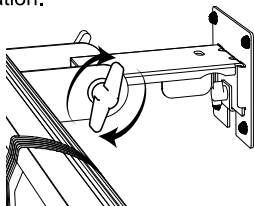

INSTRUCTIONS D'UTILISATION

Branchement et mise en marche

1. Branchez le chauffage à une prise électrique appropriée.

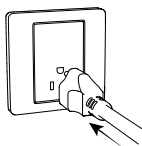

2. Poussez l'interrupteur vers le haut sur la position « I » pour allumer l'appareil.

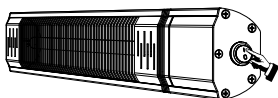

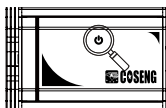

3. L'affichage de « I » à l'écran indique que l'appareil est sous tension.



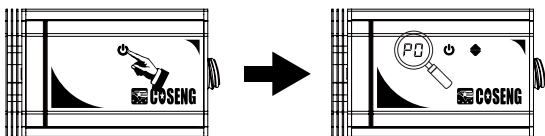

UTILISATION DE L'ÉCRAN TACTILE

1. Allumer le chauffage : Touchez «  » pour activer le chauffage. L'écran numérique affichera « P0 ».

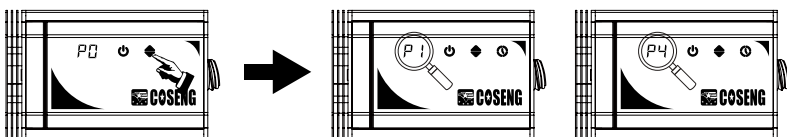

2. Régler la puissance : Touchez «  » pour ajuster la puissance. Vous pouvez sélectionner un niveau entre P1 et P4.



3. Programmer la minuterie : Touchez «  » pour régler la minuterie. L'écran affichera « 01 » en clignotant. Vous pouvez programmer une durée allant jusqu'à 24 heures. Une fois réglée, la minuterie se déclenche automatiquement.

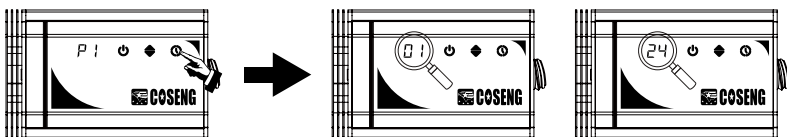

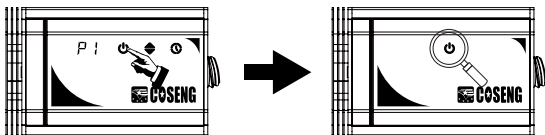

4. Passer en mode veille : Touchez «  » pour éteindre le chauffage et passer en mode veille.

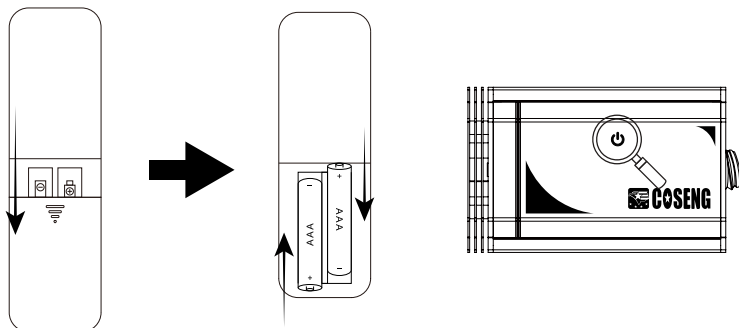

UTILISATION DE LA TÉLÉCOMMANDE

1. Avant d'utiliser la télécommande, ouvrez le couvercle arrière et insérez deux piles AAA. Assurez-vous que le chauffage est sous tension.



2. Première activation du chauffage : Appuyez sur le bouton «  » pour activer le chauffage. L'écran numérique affichera « P0 ».

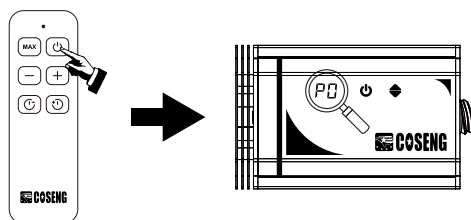

3. Réglage de la puissance : Utilisez les boutons « + » ou « - » sur la télécommande pour parcourir les niveaux de puissance. Vous pouvez sélectionner un niveau entre P1 et P4. (Appuyez sur le bouton « MAX » de la télécommande pour régler directement sur « P4 ».) Lorsque le chauffage fonctionne, le témoin lumineux s'allume.

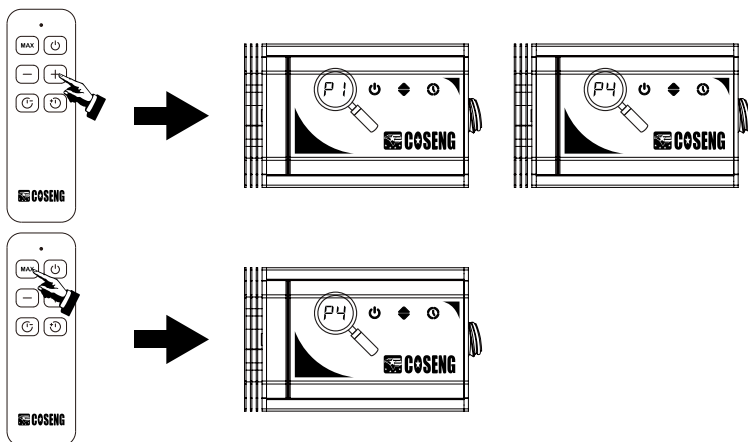

4. Réglage de la minuterie : Appuyez sur les boutons « ⏰ » ou « ⏪ » pour régler la minuterie. L'écran clignotera « 01 ». Ensuite, appuyez sur les boutons de la télécommande pour augmenter ou diminuer le nombre d'heures. Vous pouvez programmer jusqu'à 24 heures. Une fois réglée, la minuterie démarrera automatiquement.

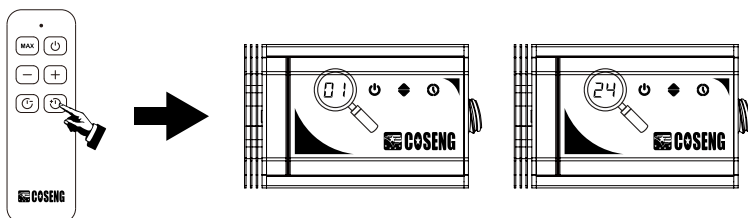

5. Passage en mode veille : Appuyez de nouveau sur le bouton d'alimentation pour éteindre le chauffage et passer en mode veille.

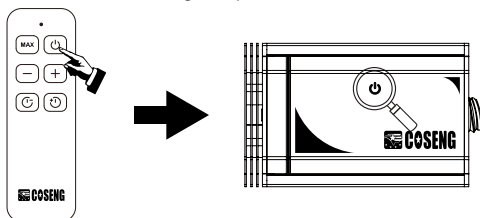

ENTRETIEN

Un entretien régulier et soigneux de votre chauffage électrique est essentiel pour garantir un fonctionnement efficace à long terme.

- Inspection visuelle : Lors du nettoyage, inspectez visuellement le réflecteur, les fils et le cadre pour détecter toute déformation. En cas de problème, contactez un technicien qualifié. Vérifiez également le cordon d'alimentation et la prise pour tout signe de dommage.
- Inspection mensuelle : Vérifiez la propreté du réflecteur et du filament infrarouge une fois par mois. Suivez les instructions de nettoyage et d'entretien si nécessaire. Selon la quantité de poussière dans votre environnement, il peut être nécessaire d'augmenter la fréquence des inspections.
- En cas de non-utilisation prolongée du chauffage, conservez l'emballage d'origine pour un usage futur.
- Si le cordon d'alimentation est endommagé, il doit être remplacé par le fabricant, son agent de service ou une personne qualifiée afin d'éviter tout danger.
- Ne tentez pas de réparer ou de modifier vous-même une fonction électrique ou mécanique de l'appareil. Cet appareil ne contient aucune pièce réparable par l'utilisateur. Toute opération de maintenance ou de réparation doit être effectuée uniquement par un électricien qualifié. Toute tentative de réparation annule la garantie.

INSTRUCTIONS DE NETTOYAGE

- Sécurité avant tout : Avant de nettoyer, assurez-vous que l'appareil est éteint et que la prise est débranchée.
- Retirer la grille avant : Utilisez un tournevis plat pour retirer la grille avant du cadre.
- Nettoyer le réflecteur et le filament : Nettoyez le réflecteur et le filament avec un chiffon doux, une brosse souple ou de l'air froid/sec. Si vous utilisez un chiffon humide, assurez-vous qu'il ne soit pas trop mouillé. N'utilisez pas de détergents chimiques susceptibles d'endommager le réflecteur.
- Évitez les produits agressifs : N'utilisez pas de produits nettoyants susceptibles d'endommager le réflecteur ou d'autres composants (ex. : détergents puissants).

COPYRIGHT © COSENG AUTOMOTIVE EQUIPMENT LTD. ALL RIGHTS RESERVED

No part of the materials including graphics or logos available in this booklet may be copied, photocopied, reproduced, translated or reduced to any electronic medium or machine readable form, in whole or in part, without specific permission from COSENG AUTOMOTIVE EQUIPMENT LTD.



Service Email: CosengAmz@163.com
official website: <https://cosengauto.com>



Service Support